

# ABS TRANSPORTABLE ABWASSERPUMPE JT 200

DE 50 Hz

## Kenndaten

Transportable Abwasserpumpe mit robustem Bodenstützring und Vortex-Hydraulik. Schutzklasse IP 68. Klasse F-Isolation. Maximale Tauchtiefe: 20 m. Freier Durchlass HD: 64 mm, ND/LD: 80 mm.

**JT 200 HD Hochdruck.**  
**JT 200 ND Normaldruck.**  
**JT 200 LD Hochdruck.**

## Elektrischer Motor

3-Phasen Kurzschlussläufermotor, 50 Hz.

**JT 200HD** Motor  $P_2$ : 20 kW, ME200/2D; 2945 min<sup>-1</sup>  
**JT 200ND** Motor  $P_2$ : 22 kW, ME220/4D; 1455 min<sup>-1</sup>  
**JT 200LD** Motor  $P_2$ : 22 kW, ME220/4D; 1455 min<sup>-1</sup>

Spannung, V	230	400	500
Nennstrom A (20 kW)	64,4	37	29,6
Nennstrom A (22 kW)	73,5	42,3	33,8

## Stromversorgungskabel

20 m Typ HO7RN-F:

**JT 200 HD:** 2x [4G4 + 2x0,75] (230 V)  
**JT 200 LD:** 10G2,5 mm<sup>2</sup>. (400-500 V)

**JT 200 ND/LD:** 2x [4G4 + 2x0,75] (230-400 V)  
**JT 200 ND/LD:** 10G2,5 mm<sup>2</sup>. (500 V)

## Motorschutz

Integrierte Thermoschalter zur Abschaltung bei Überhitzung. Ein Leckagesensor in der Trockenkammer zeigt vorhandenes Wasser an.

## Kühlsystem

Geschlossenes Kühlsystem mit einer Mischung aus Wasser und Glykol (30 %).

## Wellendichtung

Für einfache Wartung im Dichtungsgehäuse montierte doppelte mechanische Dichtung.  
Primärdichtung: Siliziumkarbid auf Siliziumkarbid.  
Sekundärdichtung: Siliziumkarbid auf Karbon.

## Lager

Oberes Lager: Einreihiges Rillenkugellager.  
Unteres Lager: Zweireihiges Schrägkugellager.

## Auslassanschlüsse

HD: Pumpengehäuse DN 100, 4" Schlauchanschluss, 4" BSP-Gewinde; ND: Pumpengehäuse DN 100, 4" Schlauchanschluss, 4" BSP-Gewinde  
LD: Pumpengehäuse DN 150, 6" Schlauchanschluss, 6" BSP-Gewinde

Materialien		EN	ASTM
Motorgehäuse	Gusseisen	EN-GJL-250	ASTM A48 35B / 40B
Schrauben und Muttern	Edelstahl	10088:X5CrNi18-10 (1.4301)	AISI 304
Rotorwelle	Edelstahl	10088:X20Cr13 (1.4021)	AISI 420
Pumpengehäuse u. Laufrad	Gusseisen	EN-GJL-250	ASTM A48 35B / 40B
Bodenstützring	Kugelgraphitguss	1563:ENGJS-HB150	ASTM A 536-80: 60-40-18

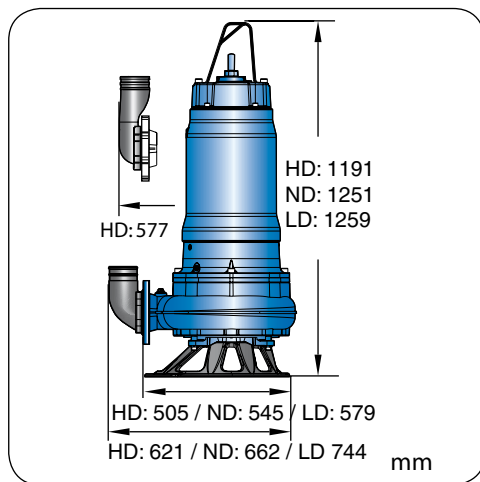
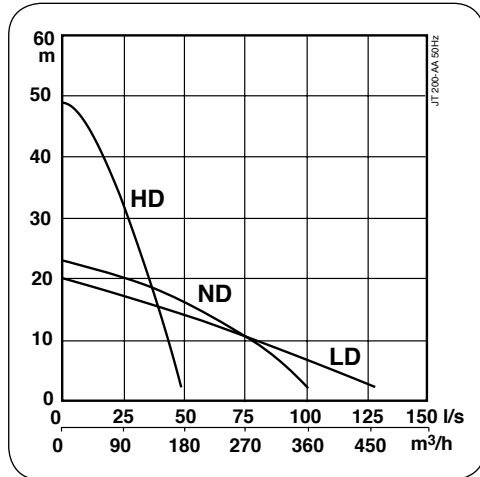

## Optionen und Zubehör

Schaltanlage für Direkt- oder Stern-Dreieck-Start.  
Automatischer Steuerkasten.  
Zinkanoden.